

**Optie 000.009: uitbouw 1,2m achtergevel**

Niet van toepassing bij bnr. 9, 15, 16 en 22

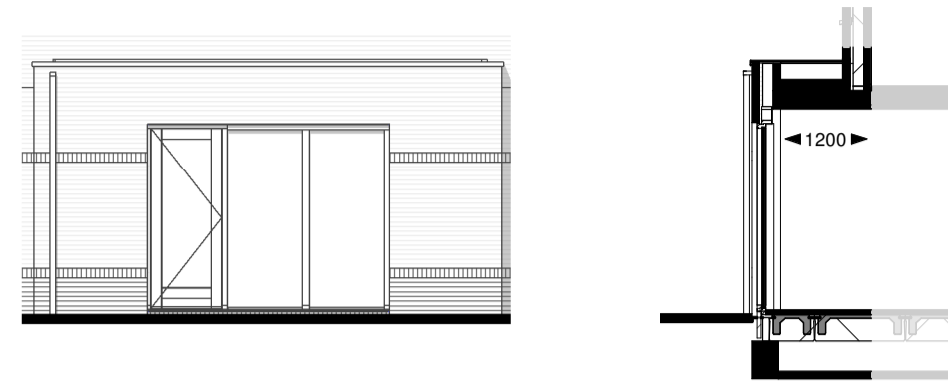

Achtergevel

Doorsnede

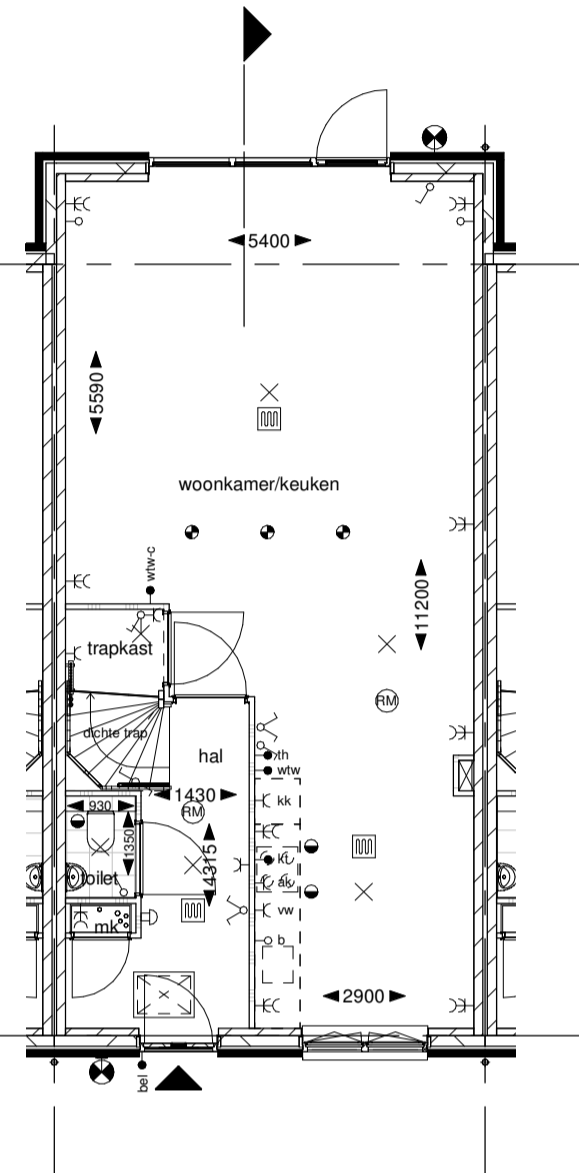

Begane grond

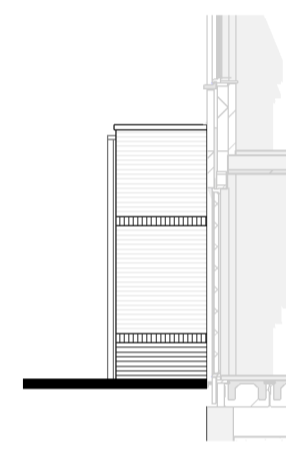

Zijgevel

**Optie 000.010: uitbouw 2,4m achtergevel**

Niet van toepassing bij bnr. 9, 15, 16 en 22

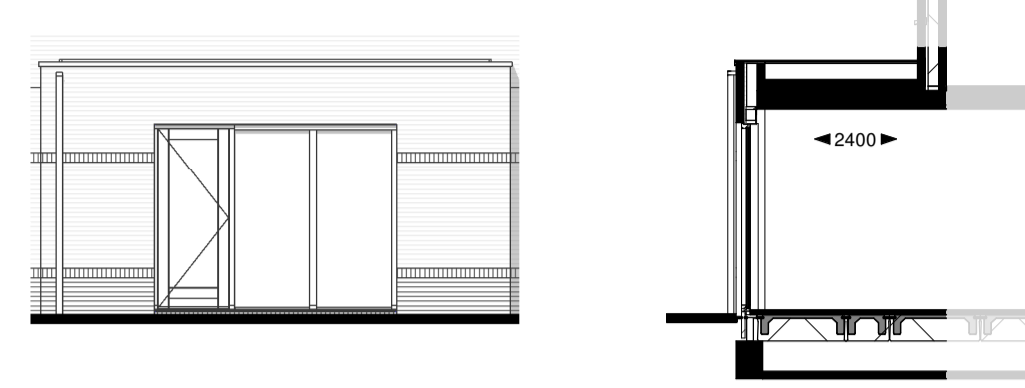

Achtergevel

Doorsnede

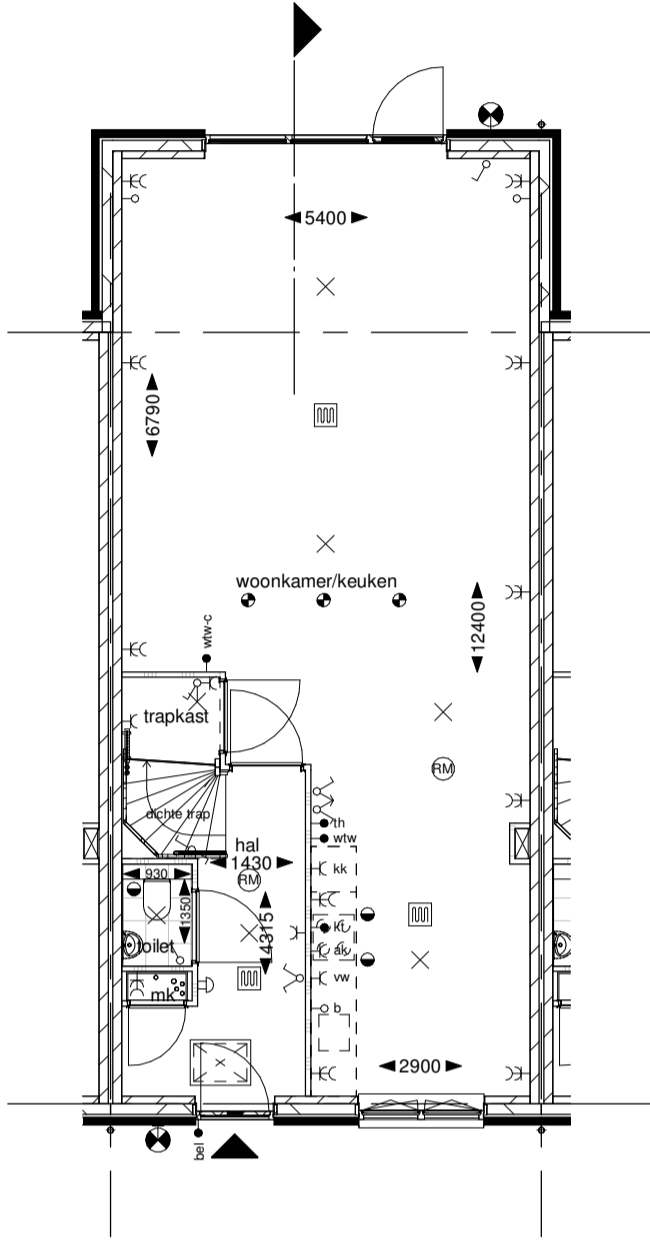

Begane grond

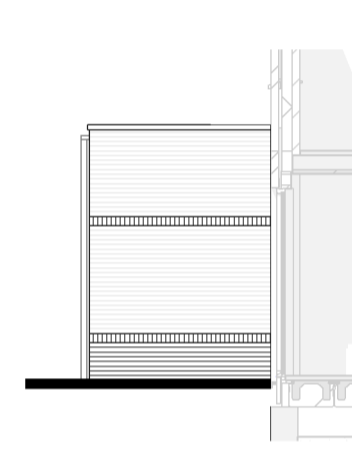

Zijgevel

**Optie 000.500: dubbele deuren**

Optie is toepasbaar voor alle bouwnummers

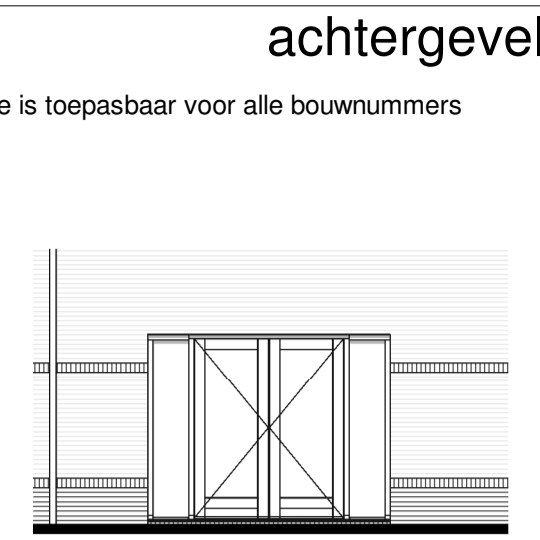

Achtergevel

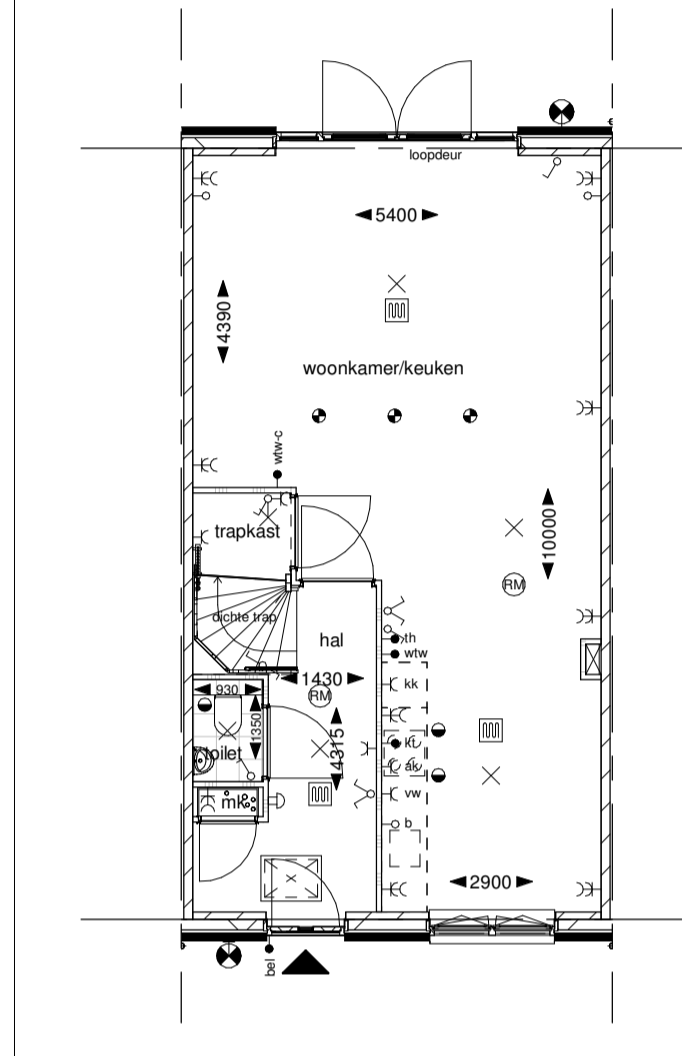

Begane grond

**Optie 000.055: dakraam achterzijde**

Optie is toepasbaar voor alle bouwnummers

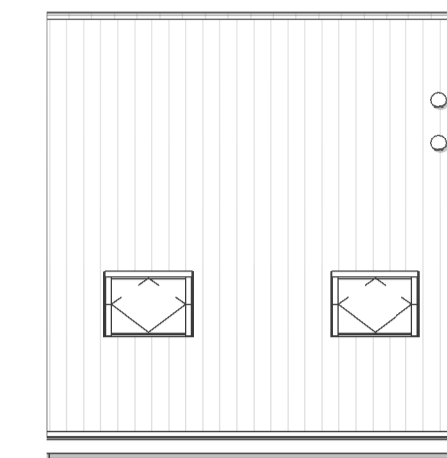

Voorzijde

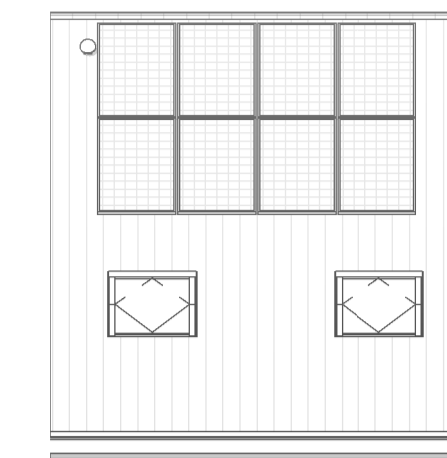

Achterzijde

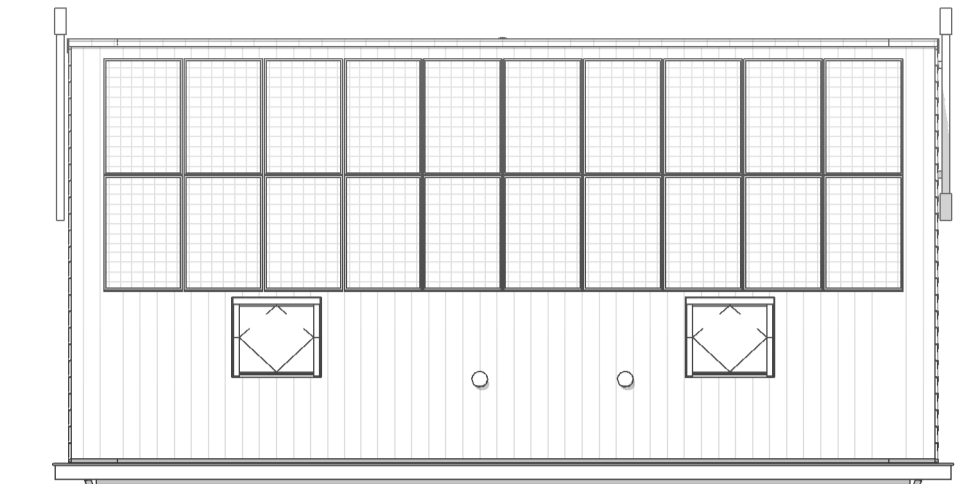

Zijgevel

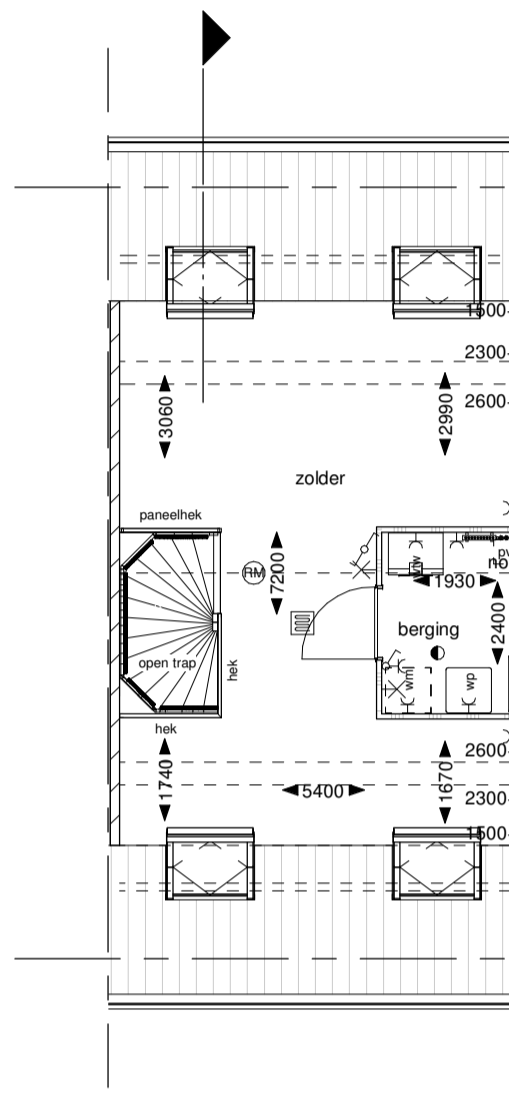

Tweede verdieping

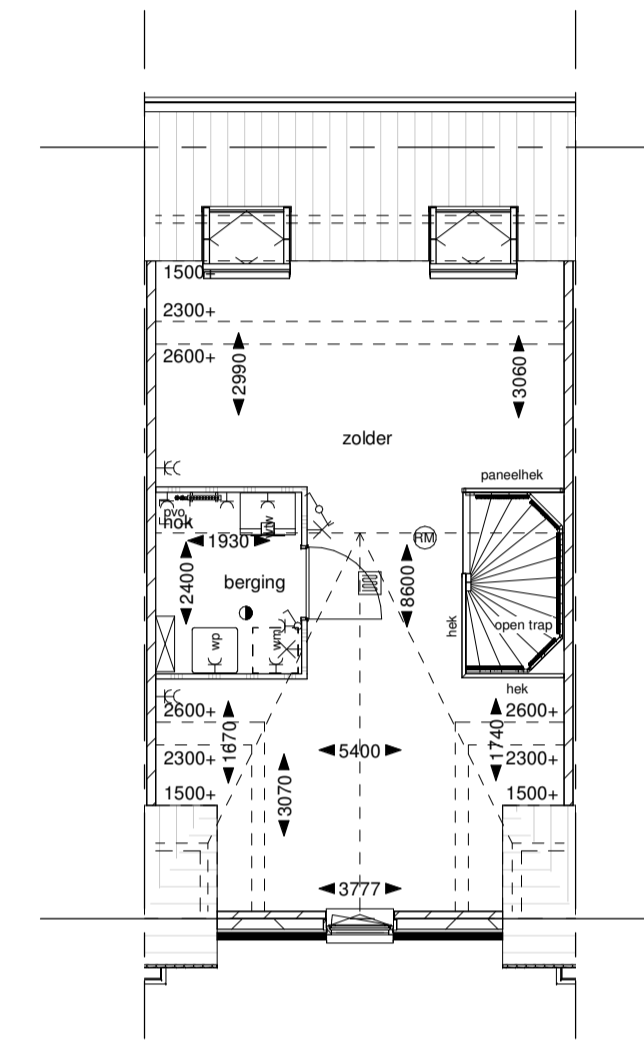

Tweede verdieping

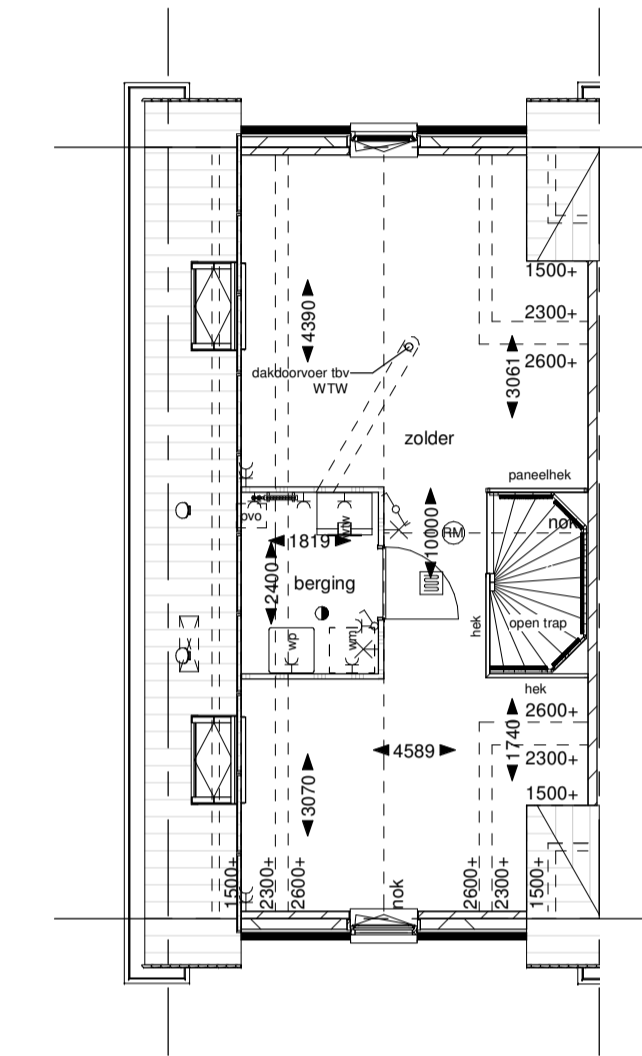

Tweede verdieping

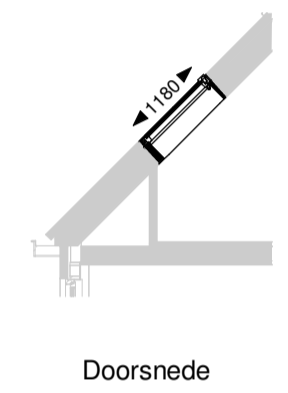

Doorsnede

**Optie 000.040: dakkapel voorzijde**

Optie is toepasbaar voor bnr. 9, 11, 12, 15, 16, 19, 20, 22, 24, 25, 26, 29, 30 en 31

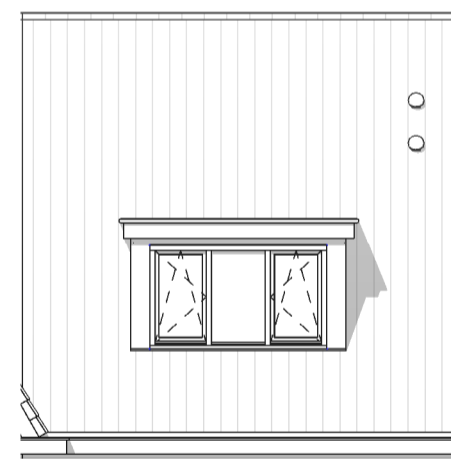

Voorzijde

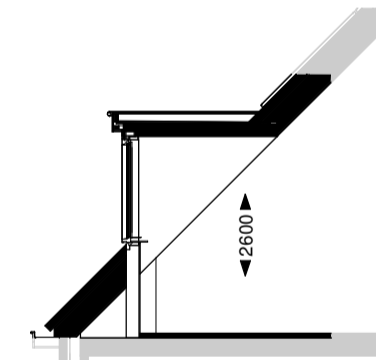

Doorsnede

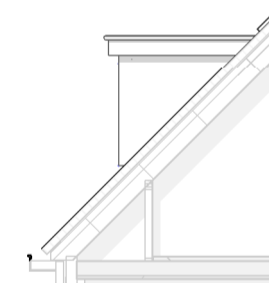

Zijgevel

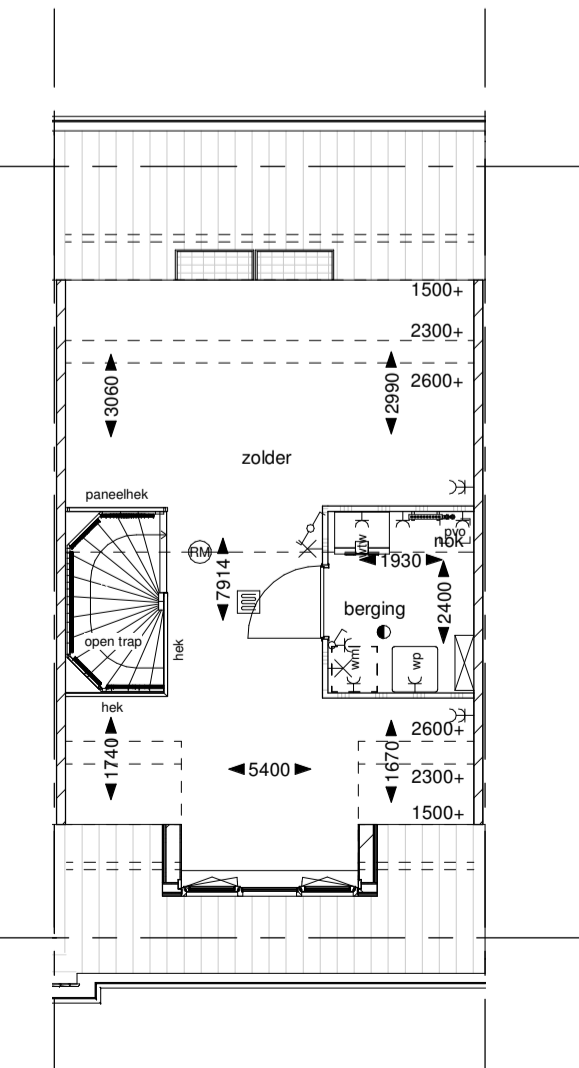

Tweede verdieping

**Optie 000.030: toilet apart 1e verdieping**

Optie is toepasbaar voor alle bouwnummers  
Let op!  
mogelijk extra schacht in woonkamer/keuken  
i.v.m. riool extra badkamer

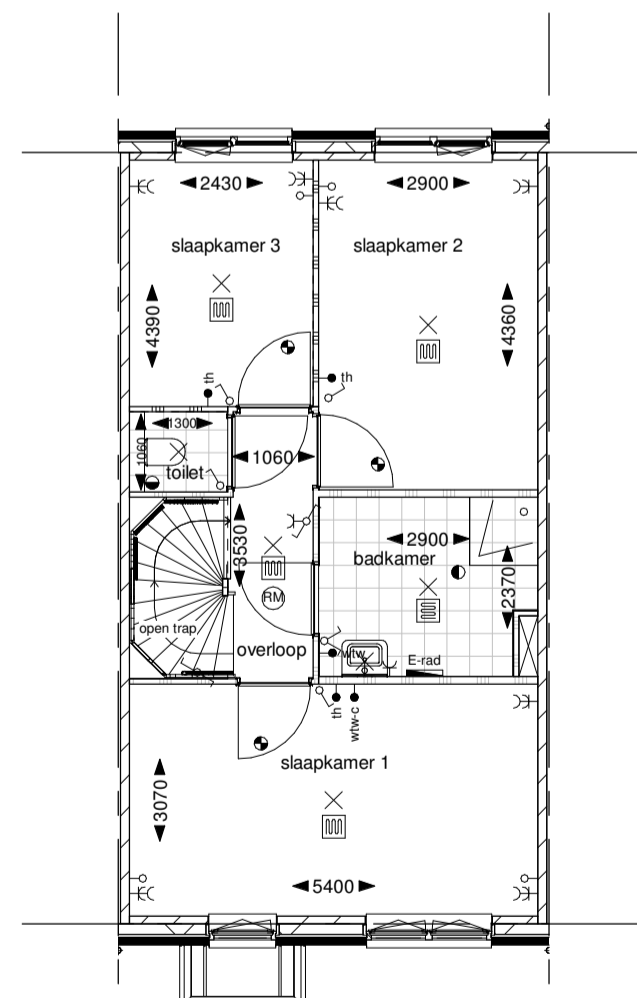

Eerste verdieping

**Optie 200.012: indeling 2e verdieping**

Optie is toepasbaar voor alle bouwnummers

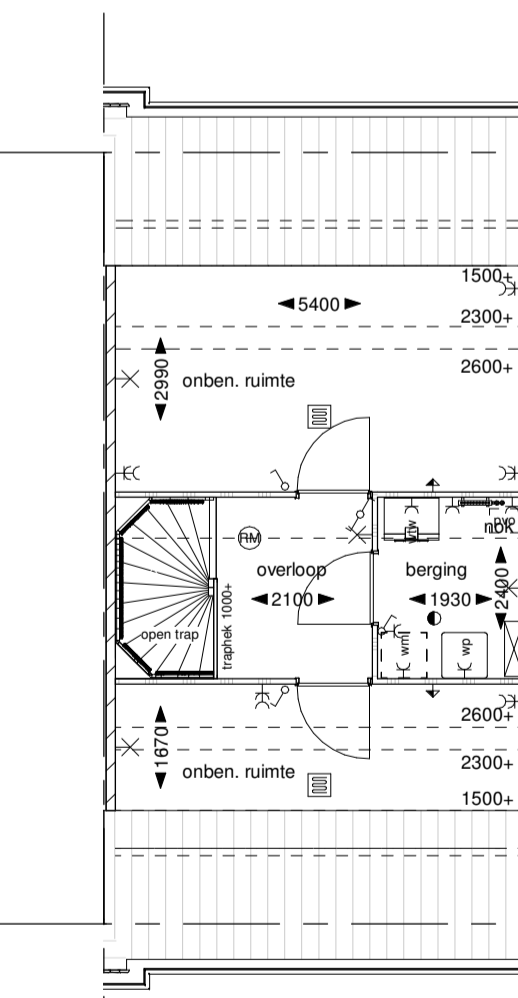

Tweede verdieping

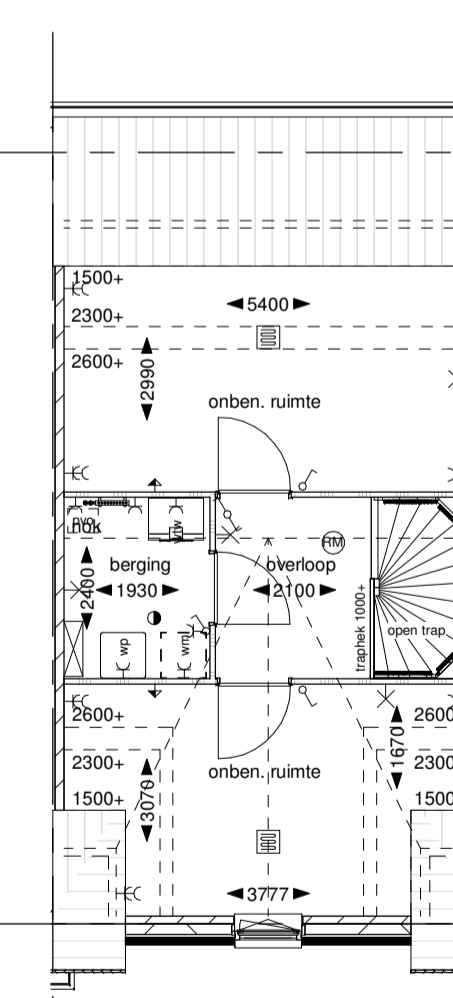

Tweede verdieping

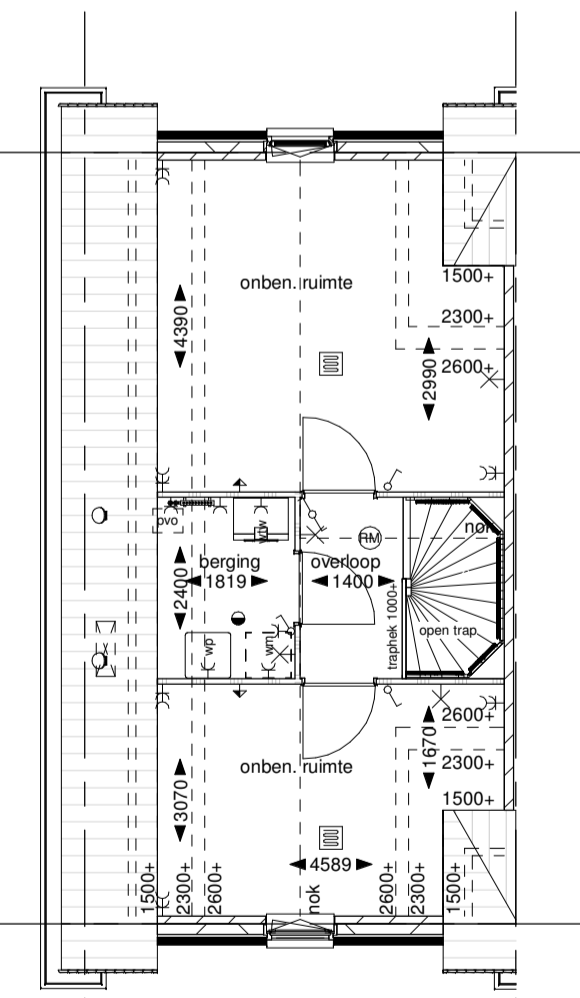

Tweede verdieping

Het metselwerk en kozijnkleuren worden uitgevoerd volgens de tekeningen van de bouwaanvraag.  
Vergunningsvrije opties vallen buiten deze aanvraag.



opdrachtgever:  
Vink Ontwikkeling  
project:  
't Lage te Moordrecht  
bladomschrijving:  
Opties  
Blok 6 t/m 9 / bnr. 9 t/m 32

schaal: 1:100  
formaat: A1  
datum: 08-04-2022

A 22-06-2022  
B  
C

D  
E  
F  
werknr:  
V2020-73  
bladnr:  
VT-O-05